

Indicador de Posición “DS-877 y DS-877 / 7S”

Principales características:

- Alimentación dual (alterna/continua).
- Indicación de posición de la cabina.
- Flechas direccionales rotativas.
- Presentación de mensajes de fallas.
- Presentación de logo del usuario (Opcional).
- Reloj. (Hora, día y mes del año).
- Termómetro opcional.
- Inversión de imagen programable por dip.
- Conexión con sistemas de siete segmentos por entradas optoacopladas (Modelo: DS-877/7S).
- Entradas para presentación de mensajes de sobrecarga y puerta abierta.
- Entradas de flechas direccionales.
- Compatibilidad 100 % con indicadores DS-63 y DS-7Seg.
- Sistema de comunicación serie por 1 hilo.
- Retención de la hora ante fallas en la línea de alimentación por medio de un batería de backup.

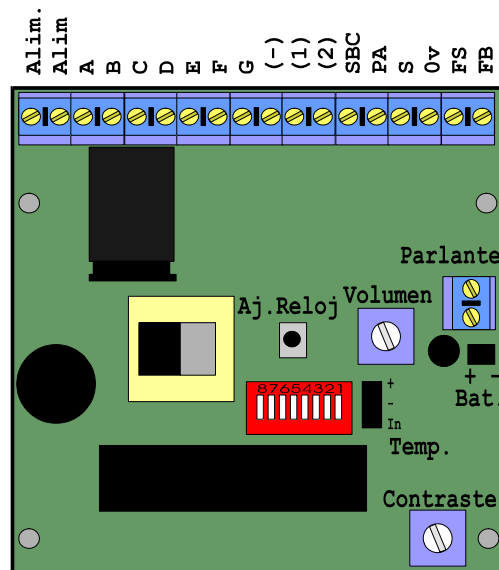

Alimentación:

El indicador puede alimentarse con una fuente de tensión alterna o continua de entre 12 y 24 voltios que permita tomar una corriente del orden de los 500 mA.

La conexión debe efectuarse sobre los bornes etiquetados como **Alim**, sin preocuparse por la polaridad cuando se lo alimente con tensión continua.

Interconexión con las placas **JY€ EEC/C44, EEC/F40, EEC/C22 o EEC/F8:**

La interconexión con las placas **JY€ EEC/C44, EEC/F40, EEC/C22 o EEC/F8**, se realiza simplemente conectando los bornes **0V** y **Txd** de las mismas con los bornes **0V** y **S** del display respectivamente.

Operación en sistemas de siete segmentos:

Para la conexión del display a un sistema de señalización en siete segmentos debe tenerse en cuenta que se debe solicitar un programa especial y que en este caso el display a reemplazar deberá ser del tipo ánodo común. Ver tabla de conexiones mas abajo.

En este caso se dispondrá de los bornes correspondientes a los segmentos A, B, C, D, E, F y G además de entradas auxiliares que permitirán presentar el signo menos, borne (-), el número 1 para pisos entre el 10 y el 19, borne (1) y el número 2 para pisos entre el 20 y el 29, borne (2). Se dispondrá también de los bornes SBC (sobrecarga) y PA (puerta abierta) que permitirán presentar mensajes alusivos a dichas condiciones. Por último se contará con los bornes FS (flecha de subida) y FB (flecha de bajada) los cuales permitirán la presentación del dibujo de las flechas direccionales.

En todos los casos las entradas son activas por cero Volt. De modo que habrá que vincular eléctricamente el borne 0V del indicador con el cero Volt del control.

Ajuste del nivel de contraste de la pantalla de cristal liquido:

Por medio del preset de ajuste puede corregirse el nivel de contraste a las condiciones de iluminación de la cabina.

Conexión de accesorios:

Básicamente existen tres accesorios que pueden conectarse al display :

- La batería para el reloj.
- El parlante del din-don de llegada a piso.
- Circuito de interfase para medición de temperatura

Para conexión de la batería del reloj debe disponerse de un cable de interconexión con su correspondiente terminal el cual se conectará a los pines indicados como **Bat.** en el dibujo respetando la polaridad indicada. La tensión de backup puede obtenerse con tres pilas AA.

La conexión del parlante de din-don de llegada a piso se efectúa sobre la bornera llamada **Parlante**.

Si se opta por el uso de la interfase de medición de temperatura la misma debe conectarse sobre los pines preparados para ello, respetando siempre la polaridad de la conexión.

Ajuste del reloj horario:

Para ajustar la hora del reloj se dispone de un pulsador que al ser oprimido incrementará en un minuto el reloj. Si se lo mantiene presionado por algunos segundos la velocidad de incremento aumentará. Al liberarlo nuevamente, avanzará el reloj a razón de un minuto por vez.

Ajuste de la fecha:

Para ajustar la fecha (dipswitch Nro 2 en 'on'), se dispone del mismo pulsador con el que se ajusta la hora, el cual al ser oprimido incrementará en un día la fecha. Si se lo mantiene presionado por algunos segundos la velocidad de incremento aumentará y al pasar de 31 a 1 en los días, se incrementará en uno el mes. Al liberarlo y presionarlo nuevamente, avanzará el reloj a razón de un día en la fecha.

Ajuste del volumen del circuito de din-don:

Por medio del preset de ajuste puede corregirse el nivel de volumen del din-don de llegada a piso.

Cuadro de programación de los dip-switch:

DIP	Función	DIP on	DIP off
8	Inversión imagen	Modo directo	Modo inverso
7	Din-Don (*)	Toda llamada	Solo exteriores
6	Temperatura	Habilitada	Deshabilitada
3 y 4	Capacidad Máxima	Especificar 4 valores	Especificar 4 valores
2	Día y Mes	Habilitada	Deshabilitada

(*) : Sólo en la versión comunicación serie.

DISPLAY DS-877-7S (COMANDADO POR SALIDA A 7 SEGMENTOS)

NUMERO INDICADO	BORNE DEL DISPLAY										F B	F S	P A	S C
	A	B	C	D	E	F	G	(-)	[1]	[2]				
"- 9"	0V	0V	0V	0V	NC	0V	0V	0V	NC	NC				
"- 8"	0V	0V	0V	0V	0V	0V	0V	0V	NC	NC				
"- 7"	0V	0V	0V	NC	NC	NC	NC	0V	NC	NC				
"- 6"	NC	NC	0V	0V	0V	0V	0V	0V	NC	NC				
"- 5"	0V	NC	0V	0V	NC	0V	0V	0V	NC	NC				
"- 4"	NC	0V	0V	NC	NC	0V	0V	0V	NC	NC				
"- 3"	0V	0V	0V	0V	NC	NC	0V	0V	NC	NC				
"- 2"	0V	0V	NC	0V	0V	NC	0V	0V	NC	NC				
"- 1"	NC	0V	0V	NC	NC	NC	NC	0V	NC	NC				
"0"	0V	0V	0V	0V	0V	0V	NC	NC	NC	NC				
"1"	NC	0V	0V	NC	NC	NC	NC	NC	NC	NC				
"2"	0V	0V	NC	0V	0V	NC	0V	NC	NC	NC				
"3"	0V	0V	0V	0V	NC	NC	0V	NC	NC	NC				
"4"	NC	0V	0V	NC	NC	0V	0V	NC	NC	NC				
"5"	0V	NC	0V	0V	NC	0V	0V	NC	NC	NC				
"6"	NC	NC	0V	0V	0V	0V	0V	NC	NC	NC				
"7"	0V	0V	0V	NC	NC	NC	NC	NC	NC	NC				
"8"	0V	0V	0V	0V	0V	0V	0V	NC	NC	NC				
"9"	0V	0V	0V	0V	NC	0V	0V	NC	NC	NC				
"10"	0V	0V	0V	0V	0V	0V	NC	NC	0V	NC				
"11"	NC	0V	0V	NC	NC	NC	NC	NC	0V	NC				
"12"	0V	0V	NC	0V	0V	NC	0V	NC	0V	NC				
"13"	0V	0V	0V	0V	NC	NC	0V	NC	0V	NC				
"14"	NC	0V	0V	NC	NC	0V	0V	NC	0V	NC				
"15"	0V	NC	0V	0V	NC	0V	0V	NC	0V	NC				
"16"	NC	NC	0V	0V	0V	0V	0V	NC	0V	NC				
"17"	0V	0V	0V	NC	NC	NC	NC	NC	0V	NC				
"18"	0V	0V	0V	0V	0V	0V	0V	NC	0V	NC				
"19"	0V	0V	0V	0V	NC	0V	0V	NC	0V	NC				
"20"	0V	0V	0V	0V	0V	0V	NC	NC	NC	0V				
"21"	NC	0V	0V	NC	NC	NC	NC	NC	NC	0V				
"22"	0V	0V	NC	0V	0V	NC	0V	NC	NC	0V				
"23"	0V	0V	0V	0V	NC	NC	0V	NC	NC	0V				
"24"	NC	0V	0V	NC	NC	0V	0V	NC	NC	0V				
"25"	0V	NC	0V	0V	NC	0V	0V	NC	NC	0V				
"26"	NC	NC	0V	0V	0V	0V	0V	NC	NC	0V				
"27"	0V	0V	0V	NC	NC	NC	NC	NC	NC	0V				
"28"	0V	0V	0V	0V	0V	0V	0V	NC	NC	0V				
"29"	0V	0V	0V	0V	NC	0V	0V	NC	NC	0V				

Flecha Bajar

Flecha Subir

Puerta Abierta

Sobrecarga

0V (Activado)	NC (Desactiv)	NC (Desactiv)	NC (Desactiv)
NC (Desactiv)	0V (Activado)	NC (Desactiv)	NC (Desactiv)
NC (Desactiv)	NC (Desactiv)	0V (Activado)	NC (Desactiv)
NC (Desactiv)	NC (Desactiv)	NC (Desactiv)	0V (Activado)

